

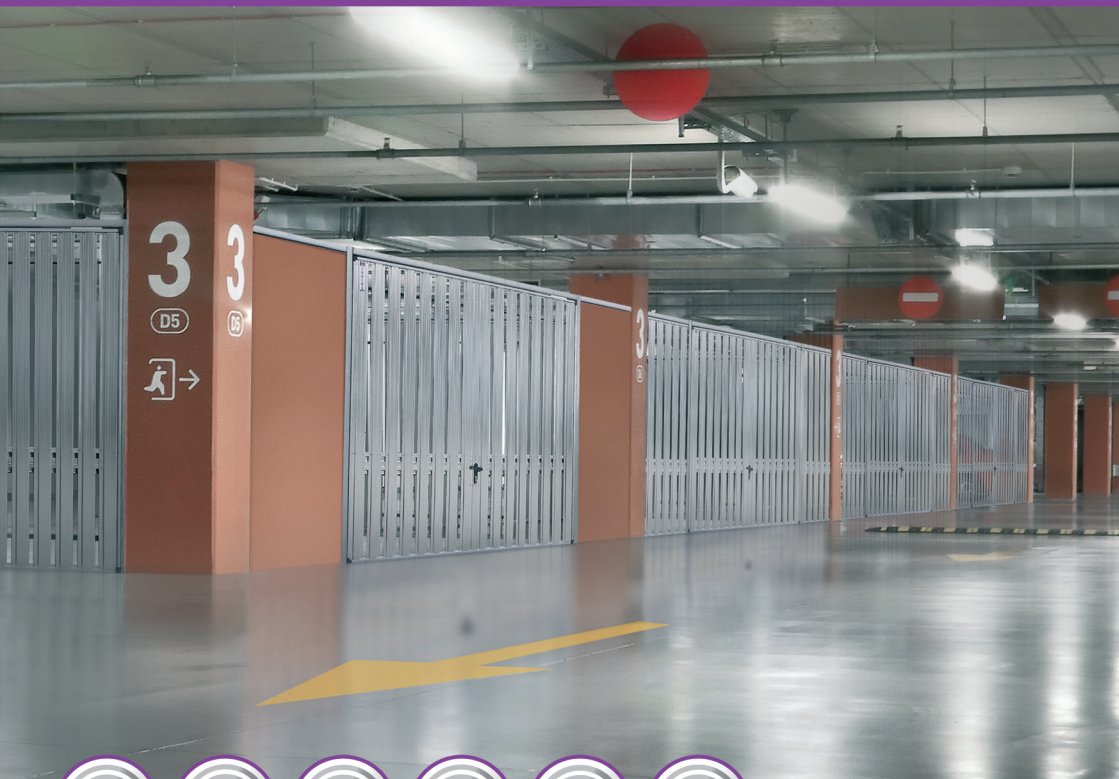

GMS
N A W O J O W A



SYSTEMY AŻUROWE INSTRUKCJA MONTAŻU



Stworzone, by służyć

Przed przystąpieniem do prac montażowych należy dokładnie zapoznać się z poniższą instrukcją montażu obsługi. W instrukcji zostały zawarte wszelkie informacje i zalecenia gwarantujące bezpieczny montaż i prawidłowe użytkowanie elementów przegród. Podczas użytkowania przegród należy regularnie dbać o ich konserwację w celu zachowania prawidłowego działania oraz estetycznego wyglądu.

1. WAŻNE INFORMACJE

- Montaż może zostać przeprowadzony jedynie przez osobę KOMPETENTNĄ.
- Przed przystąpieniem do prac montażowych należy zapoznać się z całą instrukcją.
- Instrukcja montażu i obsługi powinna być przechowywana starannie, wraz z kartą gwarancyjną.
- Zabronione jest przerabianie jakichkolwiek elementów składowych. Może to spowodować uszkodzenie części zapewniających jej bezpieczne użytkowanie.

2. WARUNKI UŻYTKOWANIA I BEZPIECZEŃSTWO

- Podczas montażu należy przestrzegać przepisów BHP dotyczących prac: montażowych, ślusarskich, prowadzonych elektronarzędziami, w zależności od zastosowanej technologii montażu.
- W trakcie otwierania i zamykania należy zadbać o to, aby żadne osoby, a zwłaszcza dzieci nie znajdowały się na drodze ruchu skrzydła. Na drodze ruchu skrzydła nie mogą znajdować się także jakiegokolwiek przeszkody.

UWAGA! Niebezpieczeństwo wypadku.

3. WARUNKI MONTAŻU

- Właściwe działanie elementów przegród jest uzależnione w znacznym stopniu od poprawnego ich zamontowania
- Producent dokonuje montażu na dodatkowe zlecenie klienta lub poleca autoryzowane firmy montażowe.
- Podczas montażu należy bezwzględnie przestrzegać zaleceń niniejszej instrukcji. Niezastosowanie się do zaleceń instrukcji może doprowadzić do nieprawidłowego funkcjonowania, co może być przyczyną przedwczesnego zużycia produktu oraz utraty gwarancji.
- Przegrody należy chronić przed substancjami agresywnymi oraz żrącymi, jak np. pochodzącymi z cegieł lub zaprawy związkami saletry, kwasami, zasadami, solą, agresywnie działającymi materiałami lakierniczymi lub uszczelniającymi. W przeciwnym przypadku grozi niebezpieczeństwo korozji.
- Gdy do montażu ogrodzenia zostaną wykorzystane elementy dostarczone przez różnych producentów lub dostawców, instalujący przegrodę uważany jest za jej producenta.
- Nie można przerabiać lub usuwać żadnych elementów przegród. Może to spowodować uszkodzenie części, zapewniających jego bezpieczne użytkowanie. Niedopuszczalna jest zmiana podzespołów.
- Przegrody powinny być zastosowane i użytkowane zgodnie z przeznaczeniem. Dobór i stosowanie przegród powinno odbywać się na podstawie dokumentacji technicznej obiektu, opracowanej zgodnie z obowiązującymi przepisami i normami.
- Zabrania się stosowania dodatkowych elementów mocujących oraz przerabiania istniejących bez pisemnej zgody producenta. W przeciwnym wypadku może dojść do utraty gwarancji.



4. TERMINY I DEFINICJE

Objaśnienia znaków ostrzegawczych stosowanych w instrukcji:



Informacja
znak oznaczający
ważną informację



Uwaga!
znak oznaczający
zwrócenie uwagi

5. INSTRUKCJA INSTALOWANIA



Proszę zapoznać się z instrukcją przed przystąpieniem do montażu. Montażu powinien dokonać autoryzowany serwis. Gwarancja producenta wygasa, jeśli montaż został przeprowadzony nieprawidłowo. Wszystkie opisane poniżej czynności montażu należy wykonać starannie.

- 1). Prace należy rozpocząć od rozplanowania słupków. Każde przesło przegrody ma szerokość 100cm. Podczas rozmieszczania kolejnych uchwytów montażowych należy uwzględnić luzy montażowe (20mm do każdego przesła). Uchwyty montażowe słupów należy trwale przytwierdzić do gruntu, przy pomocy dybli.



Podczas obliczania odstępów, w jakich będą wstawiane słupki, nie należy dokonywać przybliżeń ani zaokrągleń.

- 2). Na zamontowane uchwyty montażowe należy nałożyć słupki ogrodzeniowe.
- 3). Słupki montażowe należy rozciągnąć na wysokość i przytwierdzić do stropu. Przed przymocowaniem słupków należy przy użyciu poziomicy sprawdzić, czy słupki montażowe ustawione są w pozycji pionowej
- 4). Przesła należy przymocować przy użyciu wsporników montażowych do wcześniej zamocowanych słupków.

MONTAŻ FURTKI

- 5). Zawias przytwierdzić przy pomocy 3 śrub do słupka. Osadzić furtkę na zawiasach. Do furtki i słupka zamontować zamknięcie przegrody.

MONTAŻ BRAMY COMPACT+

- 6). W pierwszej kolejności należy dokonać montażu klamki i zamka.
- 7). Płaskowniki montażowe należy przykręcić do ramy.
- 8). Bramę wstawić w otwór i zabezpieczyć przed upadkiem.
- 9). Płaskowniki prowizorycznie należy przykręcić do słupków montażowych
- 10). Wypoziomować ramę do skrzydła bramy.
- 11). Dokręcić śruby, uważając przy tym, aby nie wygiąć ramy.
- 12). Bramy Compact wyposażone są w demontowalny próg. Przy bramach z dolnym progiem przykręcić część progową w miejscach najbardziej przylegających do posadzki nawiercając otwór w odpowiednim miejscu następnie przykręcić dyblami uważając, aby nie wygiąć progu (zaleca się nawiercenie 3 otworów).
- 13). Bramę ostrożnie otworzyć, ustawić rygle w pozycji otwartej.
- 14). Wykonać próbne otwarcie bramy kontrolując je do pełnego otwarcia, uważając na prawidłowe napięcie sprężyn, skrzydło powinno w końcowej fazie zamykania zostać lekko dociśnięte, przy otwieraniu skrzydło powinno prawie samoczynnie się otworzyć, jednak nie uderzać w odbojniki.



Zmiany napięcia sprężyn może dokonać tylko autoryzowany serwis.

- 15). Po zamontowaniu należy sprawdzić wszystkie części bramy oraz elementy mocujące pod kątem ich kompletności i prawidłowości działania.



1

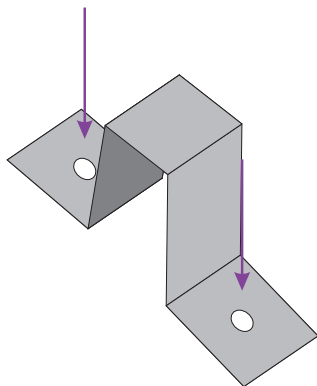

2

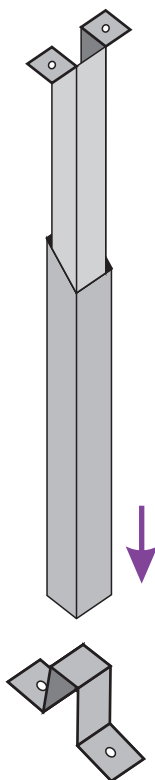

3

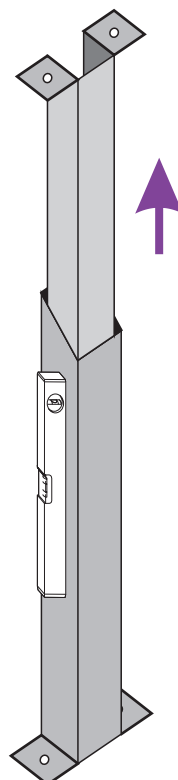

4

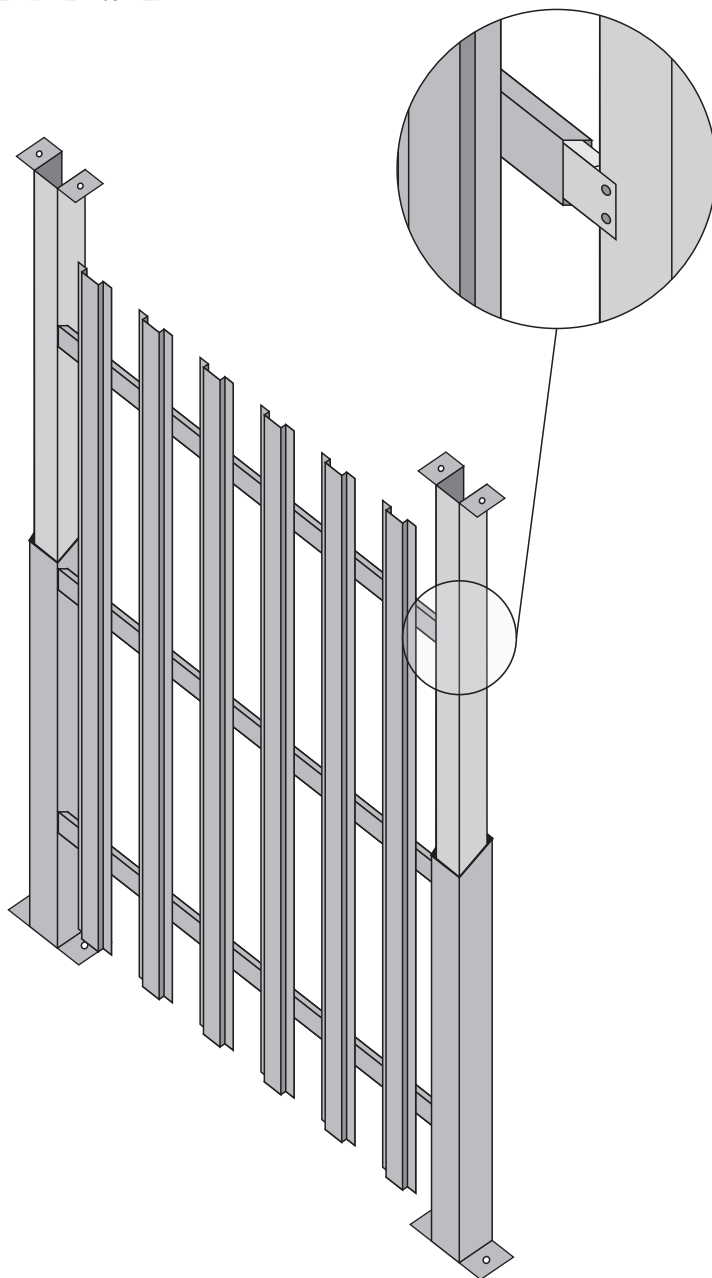

5

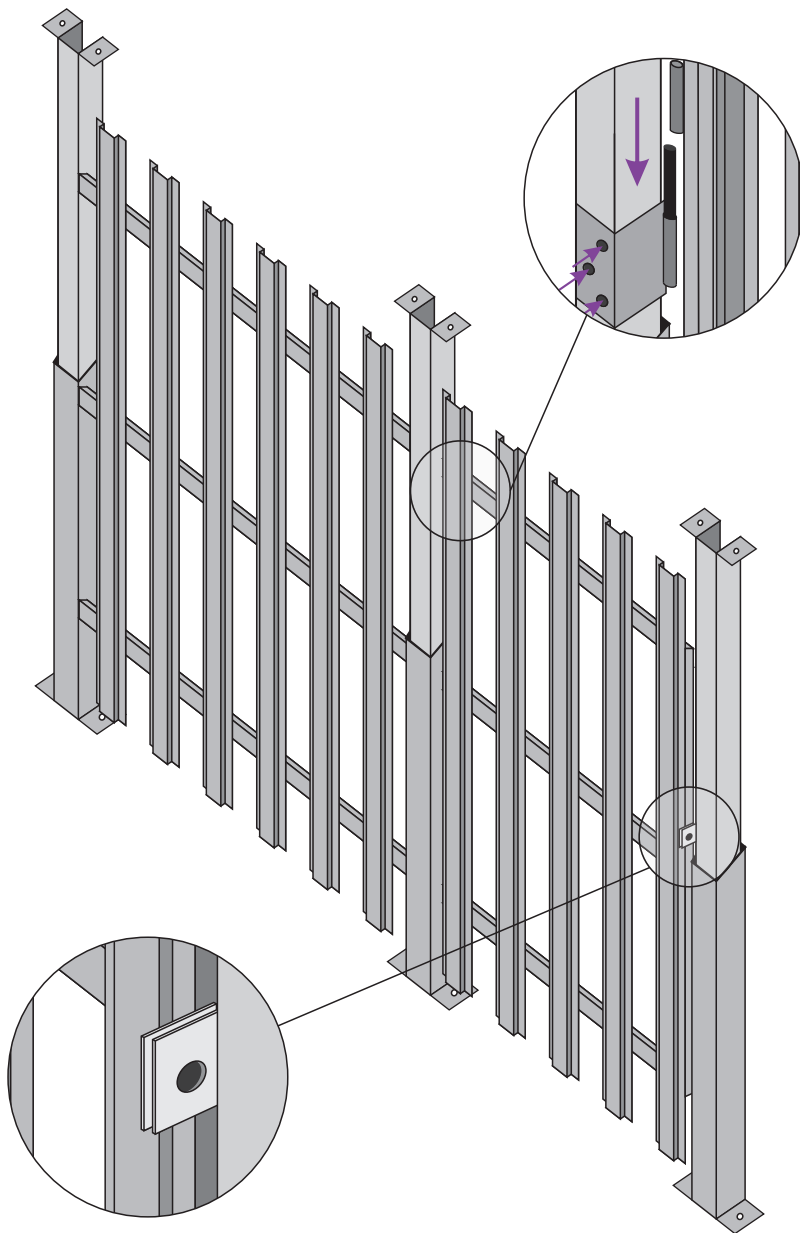

6

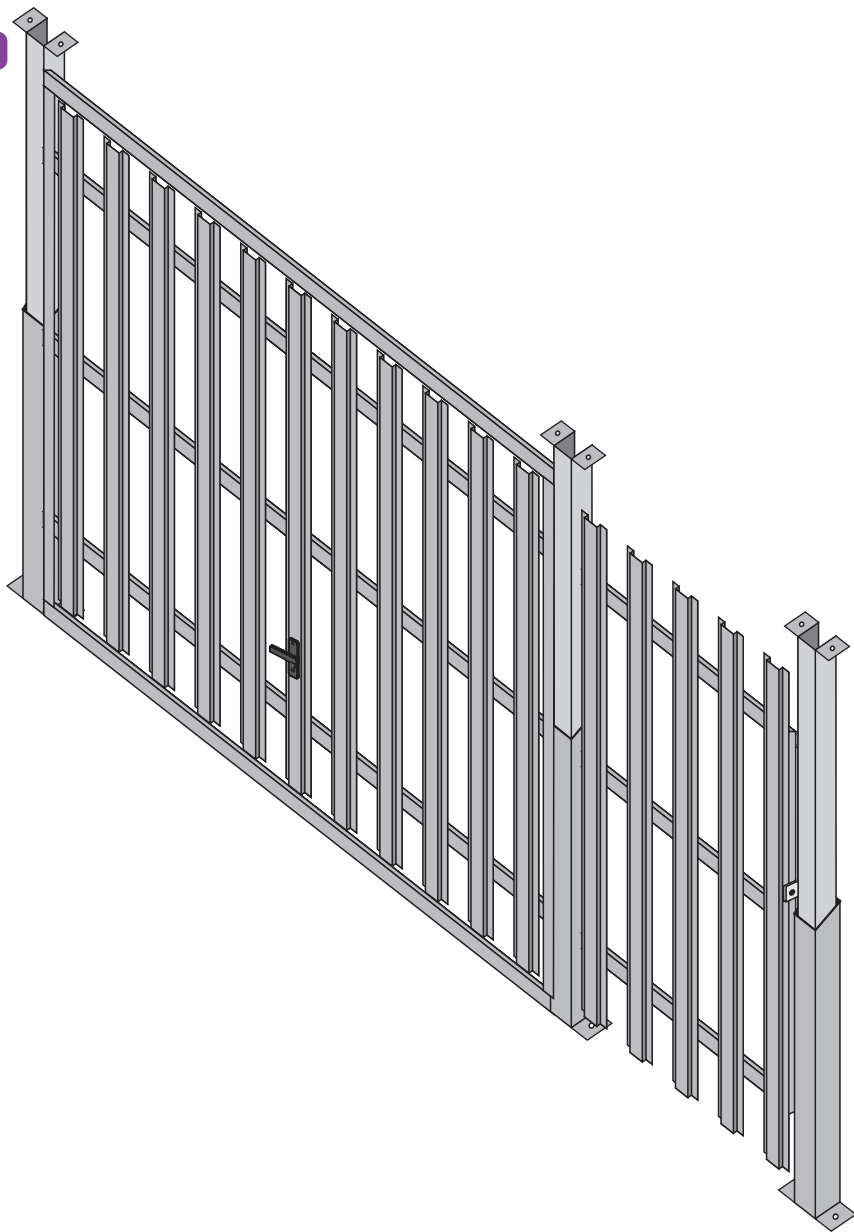

6. OBSŁUGA

- a). Nie wolno zastawiać przestrzeni ruchu skrzydła!
- b). W trakcie otwierania i zamykania należy zadbać o to, aby żadne osoby, a zwłaszcza dzieci nie znajdowały się na drodze ruchu skrzydła. Na drodze ruchu skrzydła nie mogą znajdować się także jakiegokolwiek przeszkody.
- c). Przed pierwszym otwarciem bramy oraz furtki należy ją sprawdzić zgodnie z rozdziałem "Przeгляд i konserwacja".
- d). Brama oraz furtka zamontowane są poprawnie wtedy, gdy skrzydło porusza się płynnie oraz ich obsługa jest łatwa.

Otwieranie i zamykanie

- a). Przy zamykaniu bramy ręcznej należy zwrócić uwagę na to aby rygiel zamka był w pozycji **otwartej**. Zamknięcie bramy z rygłem w pozycji **zamkniętej** może spowodować uszkodzenie zamka.
- b). Zamknięcie bramy następuje poprzez przekreślenie klucza w pozycję zamykanie.

7. USUWANIE USTEREK

- a). Jeżeli skrzydło stawia opór lub pojawiają się inne usterki, należy postępować zgodnie ze wskazówkami zawartymi w punkcie "Przeгляд i konserwacja", oraz "Czyszczenie i estetyka".
- b). W razie jakiegokolwiek wątpliwości należy nawiązać kontakt z montażystą lub siecią autoryzowanego serwisu producenta.

8. MALOWANIE (nie dotyczy produktów malowanych)

8.1 Ogrodzenie malowane farbą podkładową na bazie poliwinylu

- a). Niezwłocznie po zamontowaniu ogrodzenia należy, w razie potrzeby, ubytki uzupełnić farbą podkładową antykorozyjną. Następnie należy nałożyć dwie warstwy farby (przed malowaniem należy dokonać próby czy farba nawierzchniowa nie wchodzi w reakcję z podkładem w przypadku wystąpienia reakcji należy zmienić farbę).

8.2 Ogrodzenie ocynkowane

- a). Zaleca się pomalowanie ogrodzenia dwoma warstwami farby nawierzchniowej, najlepiej na bazie żywic sztucznych, stosując się do zaleceń producenta farby.
- b). Cynk na bramie nie jest powłoką dekoracyjną, ale zabezpieczeniem antykorozyjnym.

9. PRZEGLĄD I KONSERWACJA

- a). Prace kontrolne i konserwacyjne należy przeprowadzać przynajmniej co 6 miesięcy, stosując się przy tym do niniejszych wskazówek!
- b). W przeciwnym wypadku istnieje niebezpieczeństwo, że brama nie będzie działać prawidłowo.
- c). Zalecamy dokonywanie corocznych przeglądów okresowych bramy oraz furtki przez autoryzowany serwis. Przeгляд ten powinien być potwierdzony wpisem w karcie gwarancyjnej.

9.1 Mocowanie elementów

- a). Należy sprawdzić stan wszystkich zamocowań (dokonywanych podczas montażu ogrodzenia) i w razie potrzeby poprawić.

9.2 Smarowanie

- a). Nie zaleca się smarowania elementów ruchomych ogrodzenia ponieważ powoduje to przywieranie brudu i zwiększenie oporów ruchu skrzydła.

9.3 Wkładka bębnekowa zamka

- a). Wkładki bębnekowej zamka nie wolno oliwić.



10. CZYSZCZENIE I ESTETYKA

- a). Należy okresowo czyścić przegrody z zbierających się zanieczyszczeń.
- b). Bramę należy chronić przed działaniem środków żrących takich jak: ługi, kwasy itp.
- c). Należy przestrzegać prawidłowej konserwacji wyrobów. Elementy malowane hydroelektrostatycznie należy czyścić przynajmniej jeden raz w roku, a przy mocno zanieczyszczonym środowisku częściej.
- d). Przy czyszczeniu należy przestrzegać następujących zasad:
 - Do mycia należy używać czystą wodę z niewielkimi dodatkami obojętnego lub słabo alkalicznego środka myjącego przy użyciu miękkich nie rysujących ścierek lub szmatek.
 - Powierzchnie malowane muszą być podczas czyszczenia w stanie zimnym - max temperatura 25 °C.
 - Środki czyszczące wolno używać tylko w stanie zimnym max temperatura 25 °C.
 - Nie wolno używać żadnych środków kwaśnych lub mocno alkalicznych ściierających i czyszczących, które mogą atakować podłoże stalowe. Nie wolno używać żadnych środków ściierających i czyszczących powodujących ubytki materiałowe farby i rysy. Nie wolno używać żadnych organicznych rozpuszczalników, które zawierają estry, ketony, alkohole, aromaty, eter glikolowy lub chlorowane materiały węglowodorowe itp.
 - Nie wolno używać żadnych środków czyszczących o nieznanym składzie chemicznym.
 - Usuwanie tłustych, olejowych lub sadzowych substancji, a także pozostałości klejów, taśm samprzylepnych lub kauczków silikonowych można wykonywać przy pomocy bezaromatowych węglodorów benzynowych.
- e). Maksymalny czas oddziaływania środka czyszczącego nie może przekraczać 60 minut. W razie potrzeby czyszczenie można powtórzyć, jednak nie wcześniej niż po 24 godzinach
- f). Kleje, zaprawy, masy do szpachlowania, kity, taśmy pokryciowe i klejące mogą zawierać agresywne substancje i przed użyciem musi być sprawdzone ich oddziaływanie na powłoki malarskie i na podłoże.



Firma zastrzega sobie prawo dokonywania zmian materiałów użytych do produkcji oraz zmian konstrukcyjnych wynikających z postępu technicznego.

11. WARUNKI GWARANCJI

1. Wszelkie reklamacje należy zgłaszać do sprzedawcy-firmy w której został zakupiony produkt.
2. Sprzedawca udziela gwarancji na okres 12-miesięcy od daty sprzedaży. Ujawnione w tym okresie wady będą usuwane bezpłatnie. Czas wykonania naprawy wynosi 14 dni od chwili dostarczenia wyrobu, lub 21 dni od pisemnego zgłoszenia reklamacji. Okres gwarancji ulega przedłużeniu o czas naprawy.
3. Przez naprawę gwarancyjną rozumie się wykonanie czynności o charakterze specjalistycznym, właściwym dla usunięcia wady objętej gwarancją. Punkty wykazujące braki materiałowe, konstrukcyjne i z tego powodu nie sprawdzają się w użyciu będą według naszej opinii naprawione lub wymienione na nowe. Wymienione części przechodzą na własność producenta.
4. Gwarancją nie są objęte:
 - produkty, które zostały zamontowane przez inne osoby niż uprawnione przez producenta
 - produkty zamontowane niezgodnie z instrukcją
 - uszkodzone na skutek:
 - przeróbek i zmian konstrukcyjnych dokonanych przez użytkownika lub osoby trzecie,
 - oddziaływania mechanicznego, termicznego, chemicznego lub siły zewnętrznej
 - używania niezgodnie z przeznaczeniem lub zaniechania użytkownika,
 - używania niesprawnych produktów,
 - używania nieoryginalnych materiałów lub akcesoriów,
 - niewłaściwego transportu.
 - czynności konserwacyjne, wymiany części posiadających określoną żywotność (np. rolki).
5. Uprawnienia kupującego z gwarancji wygasają w przypadku nieuregulowania całości płatności w terminie.
6. Kupujący aby skorzystać z gwarancji musi zawiadomić pisemnie sprzedawcę w terminie 3 dni od daty ujawnienia usterki.
7. Gwarancja obejmuje tylko bramy zamontowane na terenie Polski.
8. Warunkiem ważności gwarancji jest przedstawienie wypełnionej i podstemplowanej karty gwarancyjnej w pozycjach: data sprzedaży, nr faktury, pieczęć i podpis sprzedawcy, nr fabryczny, data i miejsce montażu, pieczęć i podpis dystrybutora





SERWIS GMS Nawojowa – stworzony, by służyć!



Dysponujemy siecią autoryzowanych montażystów w całej Polsce. Wystarczy zadzwonić i podamy Ci kontakt do naszego najbliższego przedstawiciela, który dokona dokładnego pomiaru i pomoże w wyborze odpowiedniego produktu.

Jeśli masz jakiegokolwiek pytania, zadzwoń. Z przyjemnością doradzimy Ci, jakie rozwiązanie będzie dla Ciebie najlepsze oraz pomożemy dobrać odpowiednie opcje dodatkowe.

W ustalonym terminie nasi monterzy zamontują twoją nową bramę garażową oraz prześlą wszelkie informacje dotyczące zasad jej obsługi i konserwacji.

GMS
NAWOJOWA

GMS Nawojowa

33-335 Nawojowa 503

tel. +48 18 445 70 83 • fax +48 18 445 70 93

biuro@gms-nawojowa.pl • www.gms-nawojowa.pl